

Ivy 21

CRÉÉ LE
2025-01-02

Surface totale 153.10 m ²	Étages 2	Pièces 11	Salles de bain 1.2
--	--------------------	---------------------	------------------------------

▼ Rez-de-chaussée

SURFACE TOTALE : 85.82 m² • SURFACE HABITABLE : 85.82 m² • PIÈCES : 5

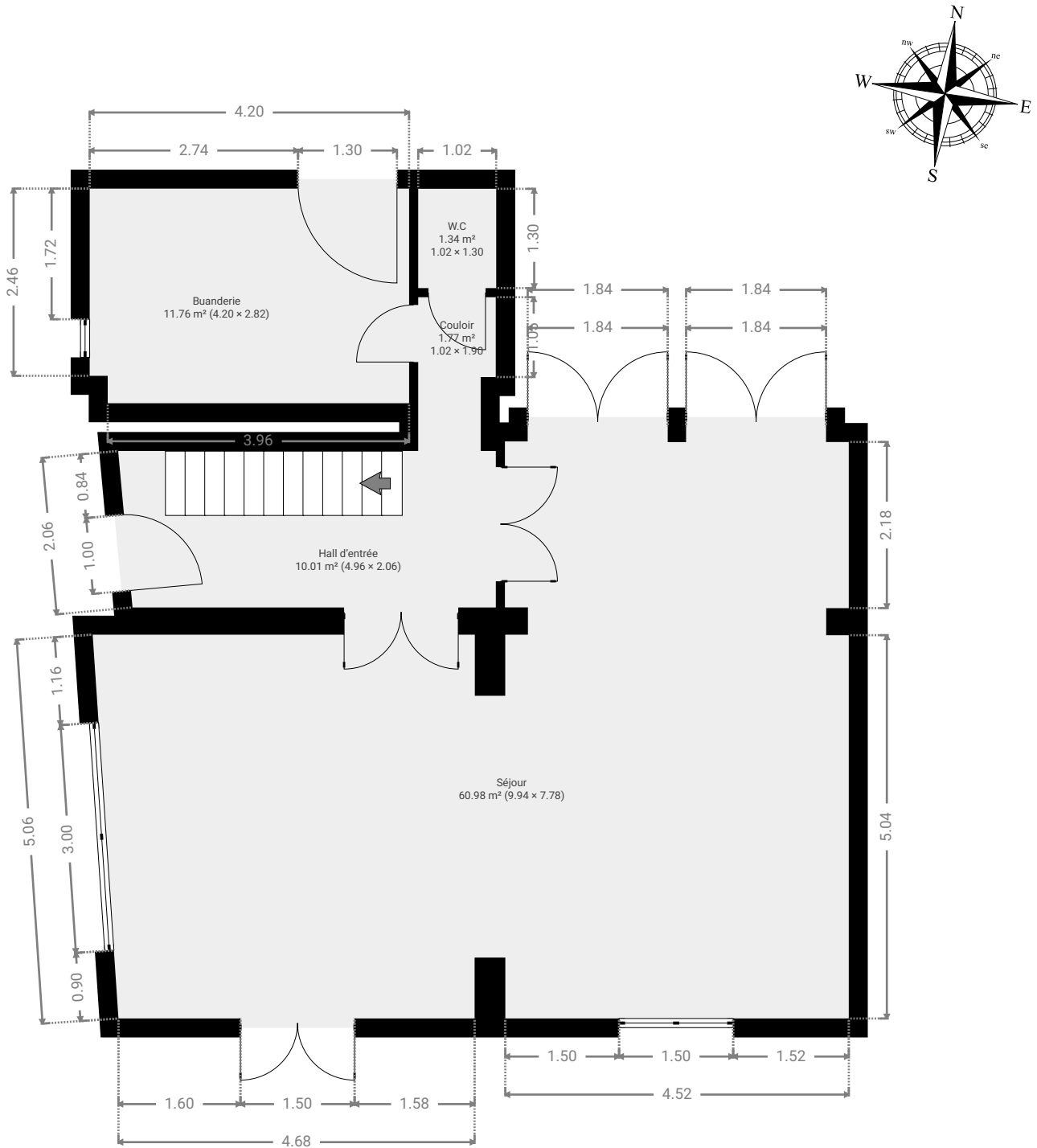

Ivy 21

SURFACE TOTALE : 153.10 m² • SURFACE HABITABLE : 153.10 m² • ÉTAGES : 2 • PIÈCES : 11

▼ Buanderie Rez-de-chaussée

LARGEUR : 4.20 m • LONGUEUR : 2.82 m
SURFACE : 11.76 m² • PÉRIMÈTRE : 14.04 m

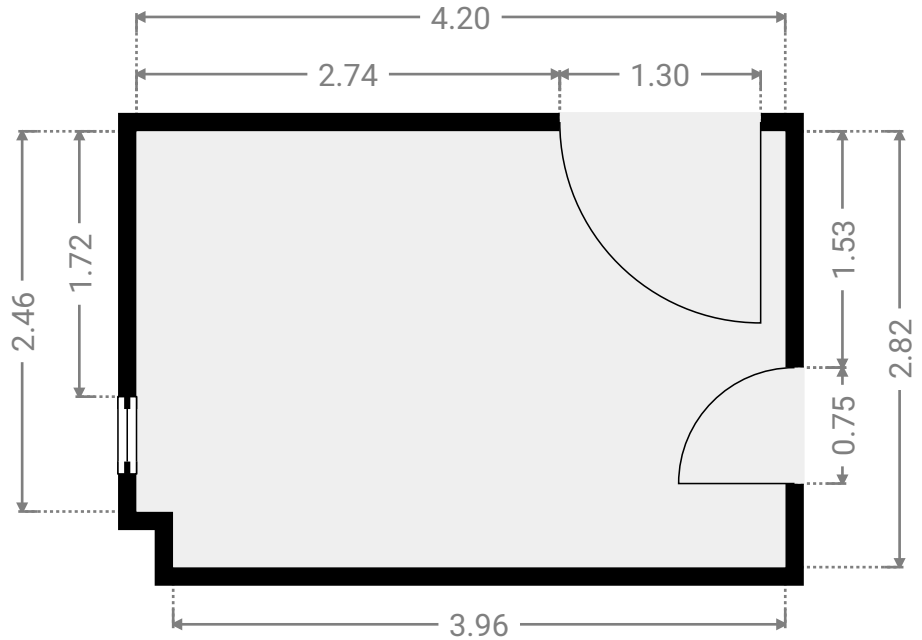
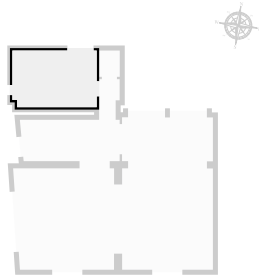

▼ Couloir Rez-de-chaussée

LARGEUR : 1.02 m • LONGUEUR : 1.90 m
SURFACE : 1.77 m² • PÉRIMÈTRE : 5.84 m

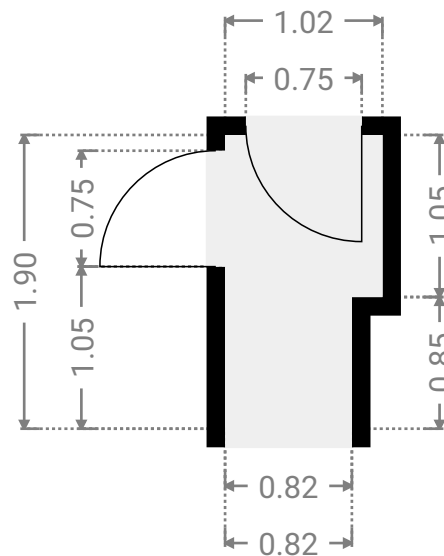
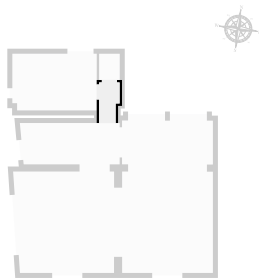

Ivy 21

SURFACE TOTALE : 153.10 m² • SURFACE HABITABLE : 153.10 m² • ÉTAGES : 2 • PIÈCES : 11

▼ Hall d'entrée Rez-de-chaussée

LARGEUR : 4.96 m • LONGUEUR : 2.06 m
SURFACE : 10.01 m² • PÉRIMÈTRE : 13.86 m

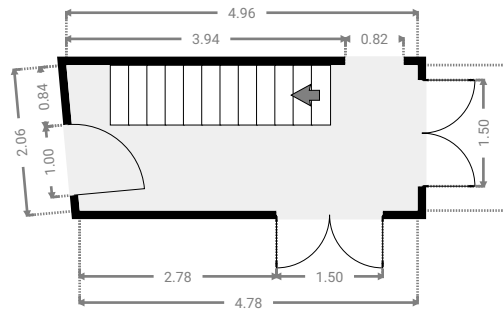
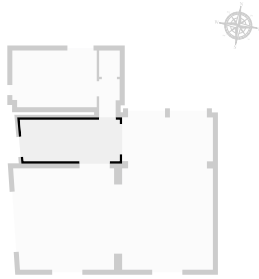

▼ Séjour Rez-de-chaussée

LARGEUR : 9.94 m • LONGUEUR : 7.78 m
SURFACE : 60.98 m² • PÉRIMÈTRE : 40.40 m

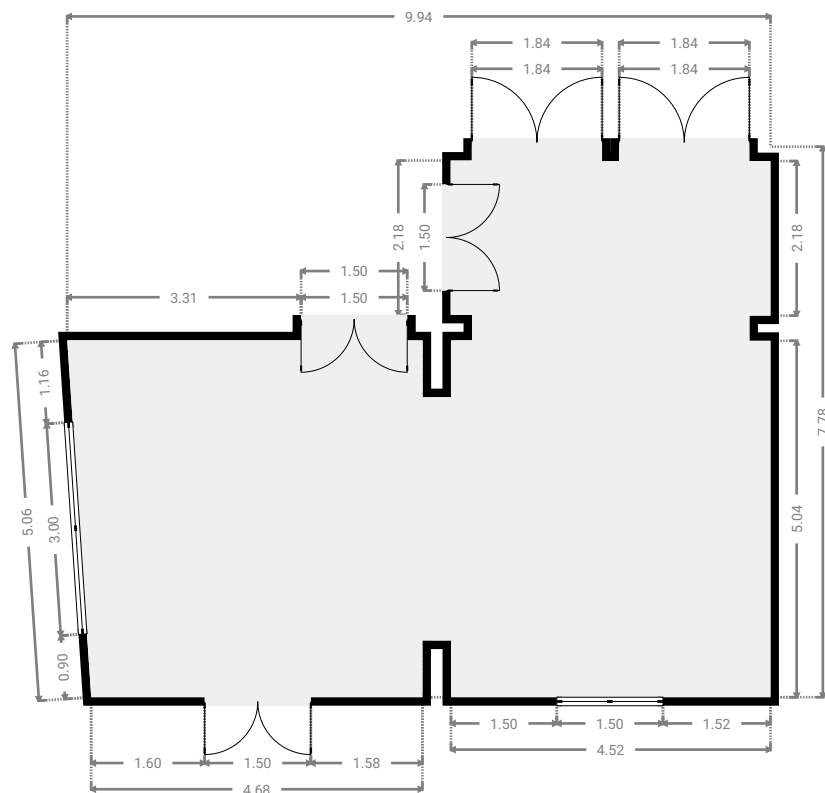
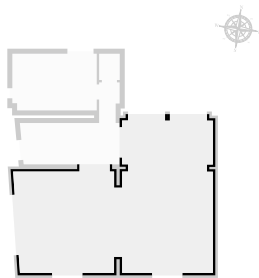

Ivy 21

SURFACE TOTALE : 153.10 m² • SURFACE HABITABLE : 153.10 m² • ÉTAGES : 2 • PIÈCES : 11



▼ W.C Rez-de-chaussée

LARGEUR : 1.02 m • LONGUEUR : 1.30 m
SURFACE : 1.34 m² • PÉRIMÈTRE : 4.66 m

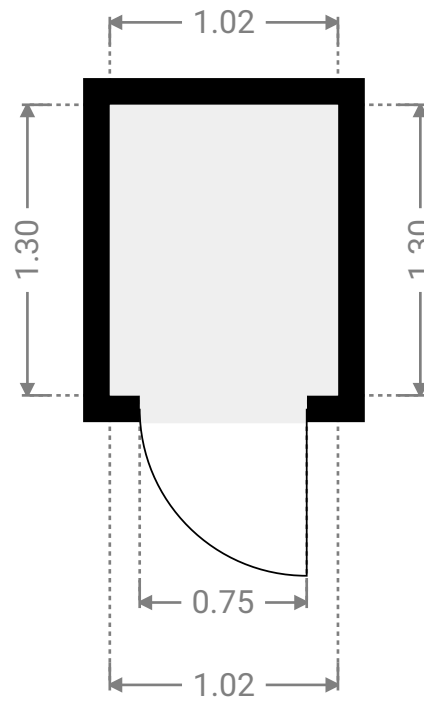
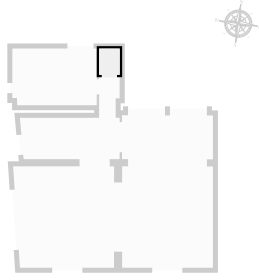

▼ 1er étage

SURFACE TOTALE : 67.28 m² • SURFACE HABITABLE : 67.28 m² • PIÈCES : 6

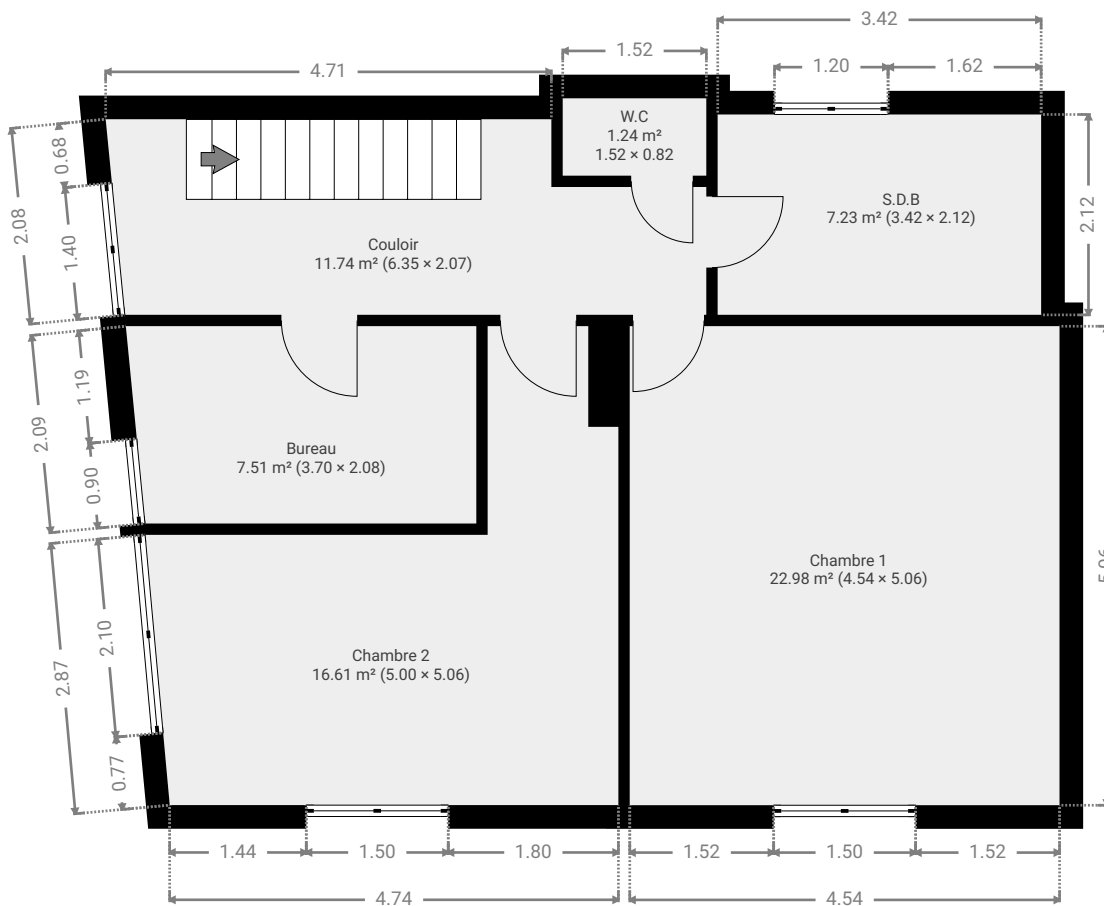
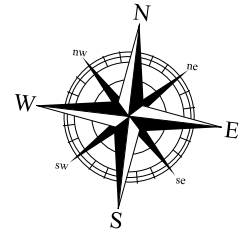

Ivy 21

SURFACE TOTALE : 153.10 m² • SURFACE HABITABLE : 153.10 m² • ÉTAGES : 2 • PIÈCES : 11



▼ Bureau 1er étage

LARGEUR : 3.70 m • LONGUEUR : 2.08 m
SURFACE : 7.51 m² • PÉRIMÈTRE : 11.38 m

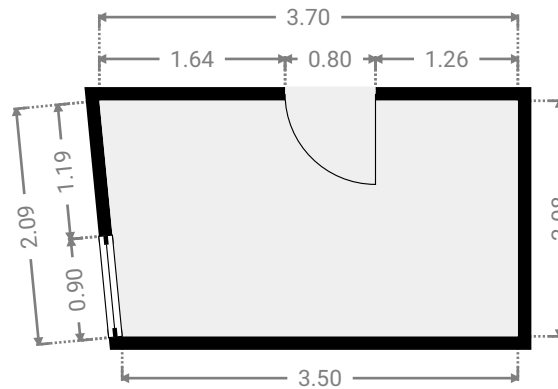
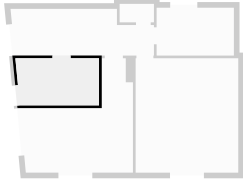

▼ Chambre 1 1er étage

LARGEUR : 4.54 m • LONGUEUR : 5.06 m
SURFACE : 22.98 m² • PÉRIMÈTRE : 19.20 m

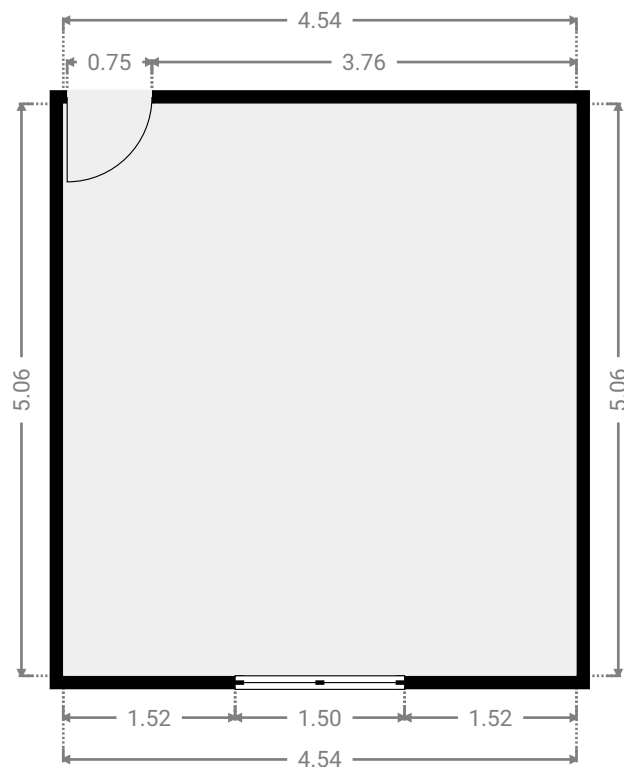
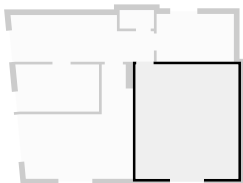

Ivy 21

SURFACE TOTALE : 153.10 m² • SURFACE HABITABLE : 153.10 m² • ÉTAGES : 2 • PIÈCES : 11

▼ Chambre 2 1er étage

LARGEUR : 5.00 m • LONGUEUR : 5.06 m
SURFACE : 16.61 m² • PÉRIMÈTRE : 19.87 m

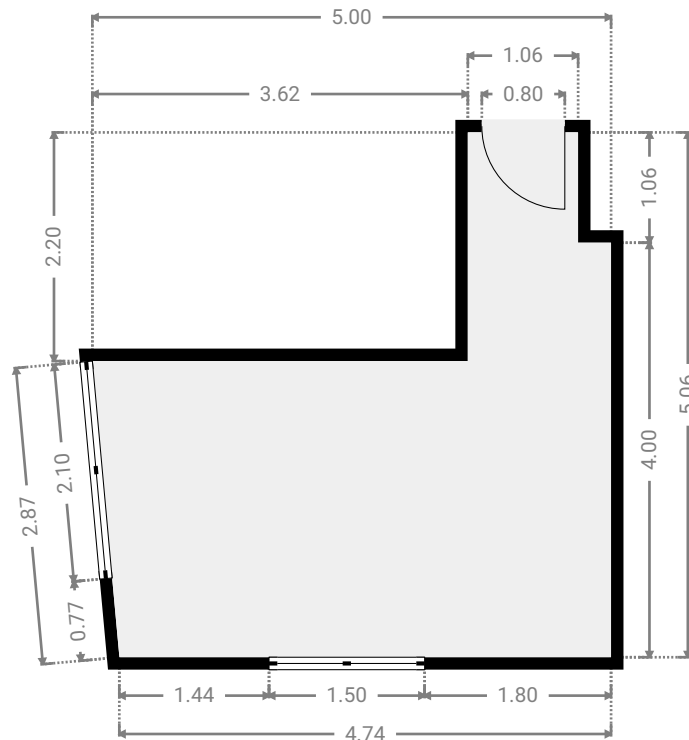
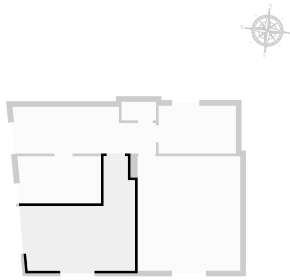

▼ Couloir 1er étage

LARGEUR : 6.35 m • LONGUEUR : 2.07 m
SURFACE : 11.74 m² • PÉRIMÈTRE : 16.64 m

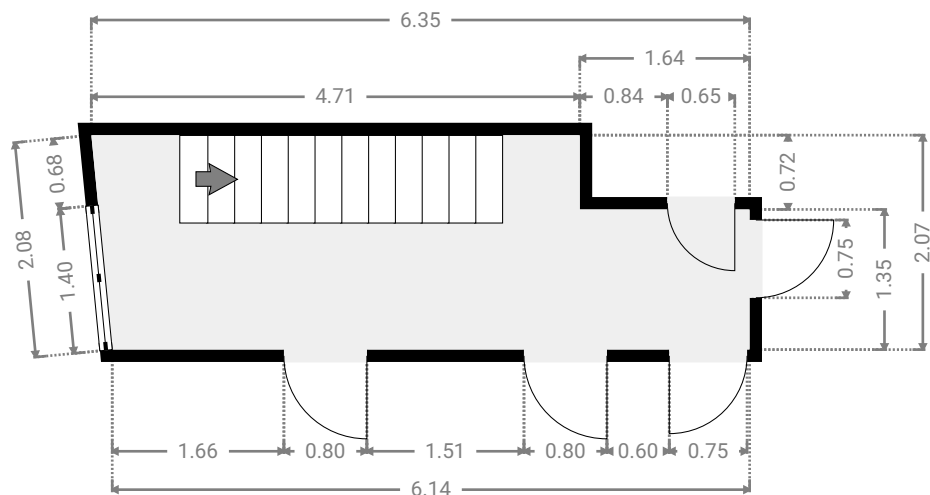
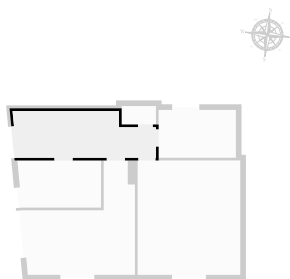

Ivy 21

SURFACE TOTALE : 153.10 m² • SURFACE HABITABLE : 153.10 m² • ÉTAGES : 2 • PIÈCES : 11



▼ S.D.B 1er étage

LARGEUR : 3.42 m • LONGUEUR : 2.12 m
SURFACE : 7.23 m² • PÉRIMÈTRE : 11.07 m

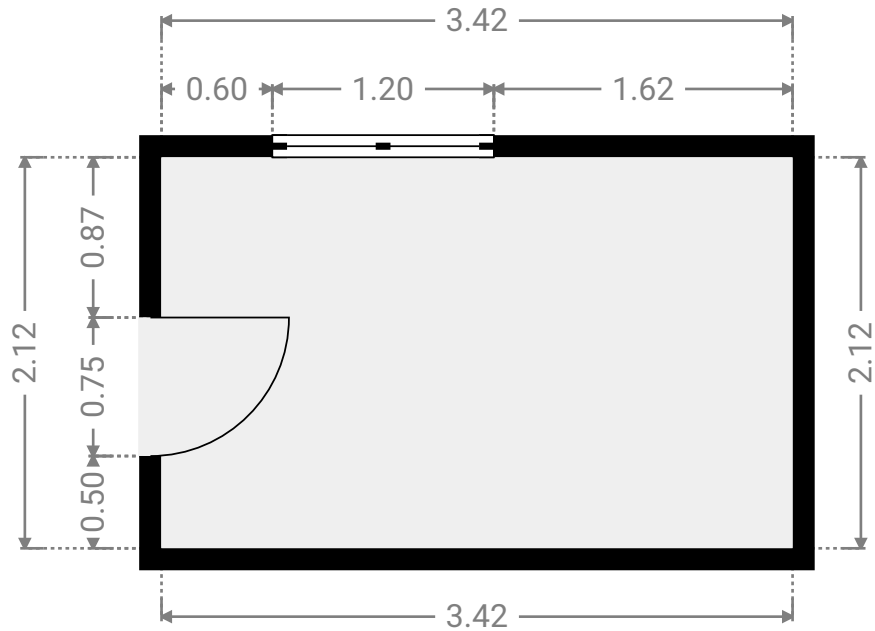
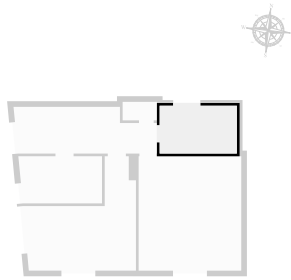

▼ W.C 1er étage

LARGEUR : 1.52 m • LONGUEUR : 0.82 m
SURFACE : 1.24 m² • PÉRIMÈTRE : 4.67 m

